

◆ 改善箇所説明図 ◆

【対象車両外観】

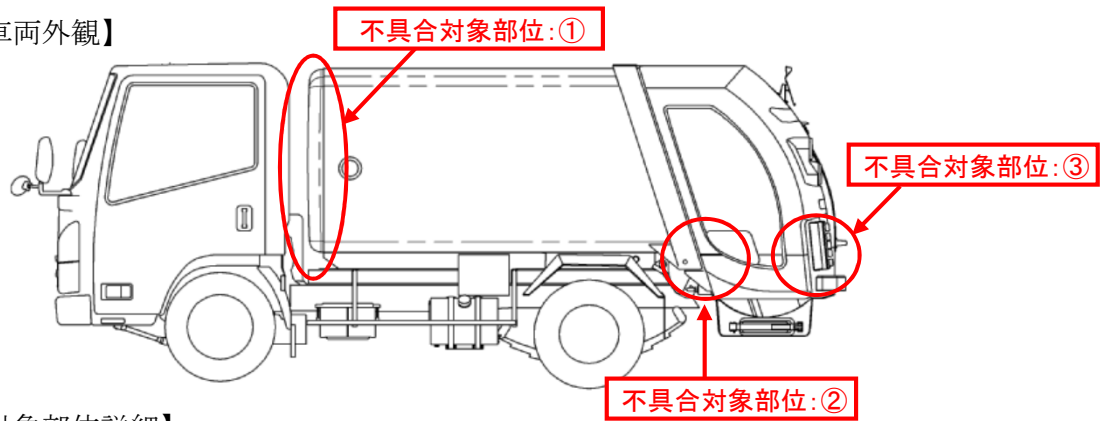

【改善対象部位詳細】

①部(フロントパネル)左前からの見取図

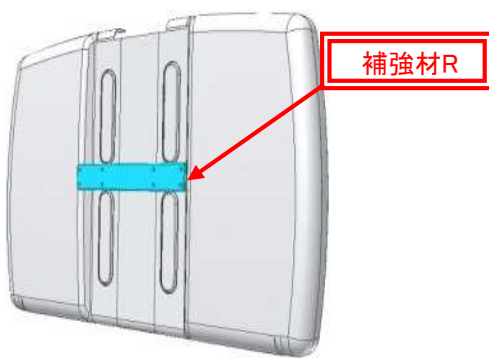

①部(フロントパネル)内側からの見取図

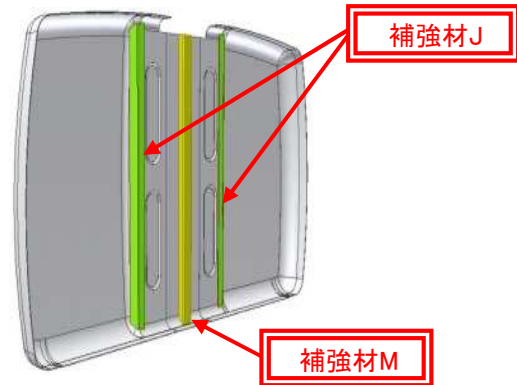

②部(テールゲートホッパ)左下からの見取図

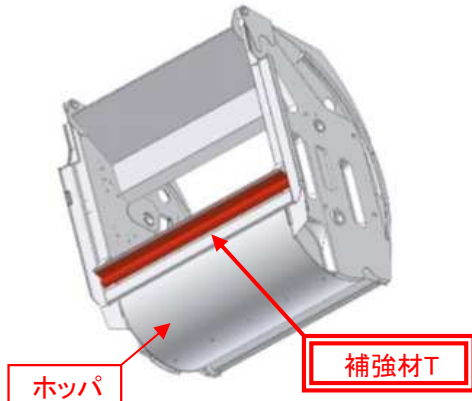

③部(テールゲートホッパ)左下からの見取図

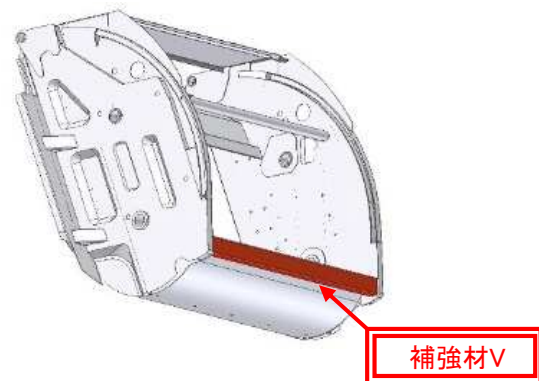

【不具合の内容】

 は追加する部品を示す。

塵芥車において、品質評価基準が不適切なため、①ボデーのフロントパネル、②テールゲート(積込装置)のホッパ前側スチフナ、③テールゲート(積込装置)のホッパ後側スチフナの強度が不足している。そのため、荷重が集中すると、ボデー及びテールゲート(積込装置)に変形が生じるおそれがある。

【改善の内容】

- ①ボデーのフロントパネルに補強の補修工事を行う。
- ②テールゲート(積込装置)のホッパ前側スチフナに補強の補修工事を行う。
- ③テールゲート(積込装置)のホッパ後側スチフナに補強の補修工事を行う。

【識別方法】

改善実施済車は、製造ナンバーの右側に青色シール貼付けにより識別する。