

改善箇所説明図

【対象車両外観】

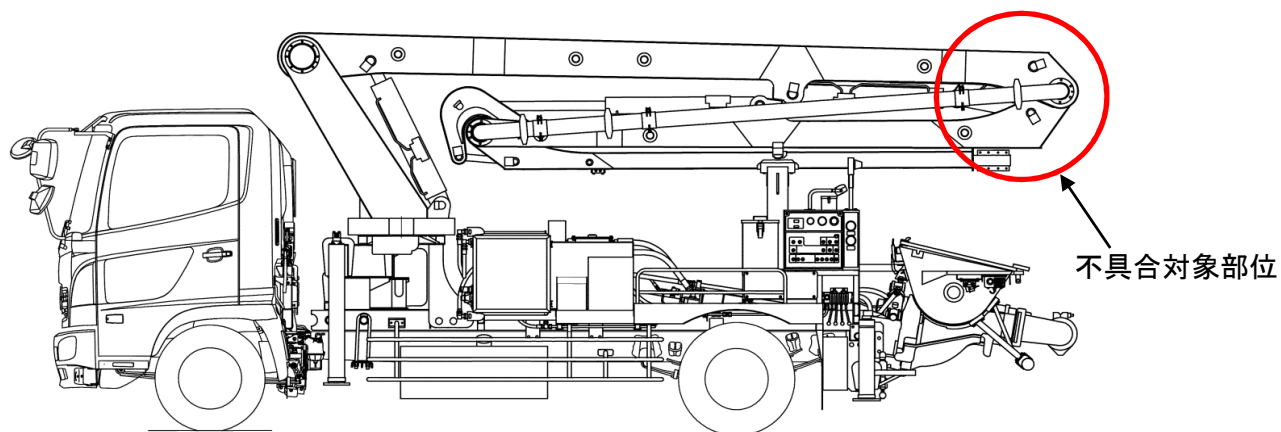

【改善対象部位詳細】

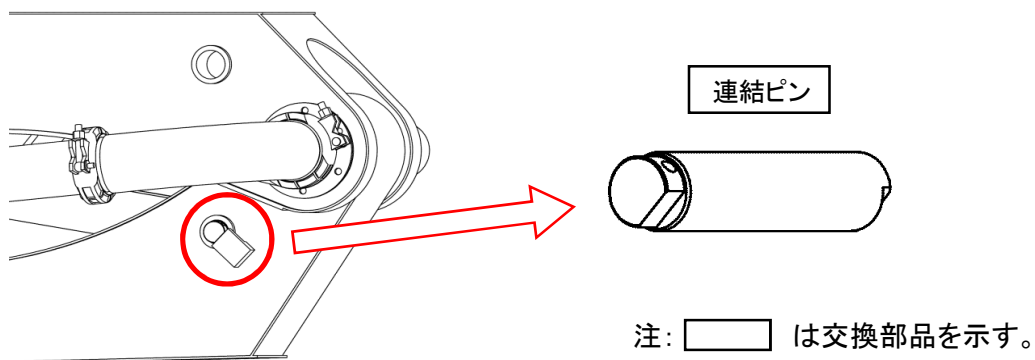

【不具合の内容】

コンクリート作業車において、コンクリートを圧送するための配管を取り付けたブームとブームを屈折させるためのストレートリンクを連結するピンの設計が不適切なため、連結ピンが折損するものがある。そのため、そのままの使用し続けるとピンが折損し、ブームが降下するおそれがある。

【改善の内容】

全車両、連結ピンを対策品に交換する。

【識別方法】

改善実施車には、連結ピンの端面に『A』の刻印を打つ。