



さまざまな現場状況に対応する 資材運搬車 (パワーゲート®)

消防車用省力装置

シリーズカタログ
ホースカーリフト・ラダーリフト・水槽車・資材運搬車

パワーゲート® GII1000

使いやすさ抜群の荷役省力装置。パワーゲートGII1000には、リフト機構と離着地時自動首振り機構が装備されており、専用シリンダを使用することで作動の信頼性を高めています。



使用状態



格納状態

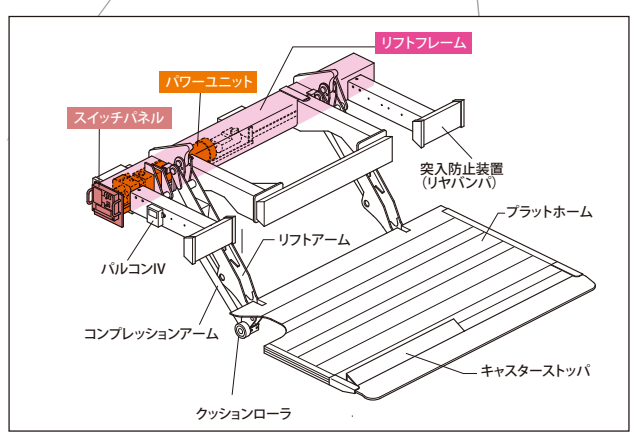

呼称	GII1000	
機構	平行リンク[離着地時自動首振り]	
最大リフト荷重	1,000kg	
ホーム プラット ホーム	標準高さ	1,350-1,550mm(1,200-1,500mm)
	パネル	アルミブロック(スチール)
	開閉操作	油圧開閉式または手動開閉式[アルミ仕様のみ]
操作方式	ワイヤレスリモコンスイッチ<昇降・開閉>、固定スイッチ	
昇降時間	上げ、下げ:7~18S	

()内はスチール

インターネットホームページでもご利用いただけます。 <http://www.kyokuto.com/>

極東開発工業株式会社

本社 兵庫県西宮市甲子園口6-1-45 〒663-8545 TEL(0798)66-1000
東京本部 東京都品川区東品川3-15-10 〒140-0002 TEL(03)5781-9821

- | | | |
|-------------------------|-------------------------|-------------------------|
| 北海道支店 TEL(011)251-5701 | 北関東支店 TEL(048)668-7712 | 京都営業所 TEL(075)662-1077 |
| 札幌営業所 TEL(011)251-5701 | 埼玉営業所 TEL(048)668-7712 | 中国支店 TEL(082)232-8358 |
| 帯広営業所 TEL(0155)21-4373 | 高崎営業所 TEL(027)362-6485 | 広島営業所 TEL(082)232-8358 |
| 東北支店 TEL(022)236-6692 | 新潟営業所 TEL(025)244-9161 | 岡山営業所 TEL(086)232-7781 |
| 仙台営業所 TEL(022)236-6692 | 甲信営業所 TEL(0263)35-0073 | 山陰営業所 TEL(0852)53-0600 |
| 盛岡営業所 TEL(019)656-4300 | 中部支店 TEL(0568)71-2231 | 四国営業所 TEL(087)815-0450 |
| 青森営業所 TEL(017)722-0745 | 名古屋営業所 TEL(0568)71-2231 | 松山営業所 TEL(089)913-8860 |
| 福島営業所 TEL(024)934-0663 | 静岡営業所 TEL(054)267-4100 | 九州支店 TEL(092)471-1001 |
| 首都圏支店 TEL(03)5781-9825 | 北陸営業所 TEL(076)263-6691 | 福岡営業所 TEL(092)471-1001 |
| 東京営業所 TEL(03)5781-9825 | 富山営業所 TEL(076)443-6177 | 熊本営業所 TEL(096)387-7255 |
| 多摩営業所 TEL(042)582-6150 | 三重営業所 TEL(059)384-3117 | 南九州営業所 TEL(099)253-5768 |
| 神奈川営業所 TEL(046)263-7000 | 関西支店 TEL(0798)66-1011 | 沖縄営業所 TEL(098)879-6611 |
| 千葉営業所 TEL(043)234-3721 | 大阪営業所 TEL(0798)66-1011 | |
| 茨城営業所 TEL(029)227-5162 | 兵庫営業所 TEL(0798)66-1011 | |

- 本カタログ掲載の内容は、改良のため予告なく変更することがあります。
- 掲載の写真にはオプション仕様を装備している場合があります。
- 製品カラーは撮影条件及び印刷インキの都合上、実際の色とは多少異なって見える場合があります。
- ご使用にあたっては、添付の取扱説明書をよくお読みの上、ご使用ください。
- 社名・商品名・ロゴ等は各社の商標、または登録商標です。
- このカタログは、2017年6月印刷のものです。

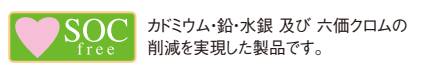

安全に、迅速に、能率的に消防作業を支援!



写真にはオプション仕様を含みます。写真撮影用特別色や合成処理があります。

現場のフットワークを高める

HOSE CART UNIT

ホースカーリフト

ホースカーリフト V型(1台積) >>>



電動ホースカー・手動ホースカーを垂直昇降させるホースカーリフト。簡単な操作でデッキの昇降が可能。デッキ接地後は、ハブロックを解除するだけで、ホースカーを引き出せます。また、走行中にデッキが降下するのを防ぐロック装置やバッテリートラブル等の緊急時でもデッキを昇降できる、ハンドポンプと手動下降バルブを備えています。

架装形式	極東 ML05-40
最大リフト荷重	450kg(最大運搬荷重350kg)
最大揚程	600mm
昇降時間	約4~8秒
安全装置	急速落下防止装置、ブレーカ
ユニット重量*	約140kg

*ゲート形状により、変わります。

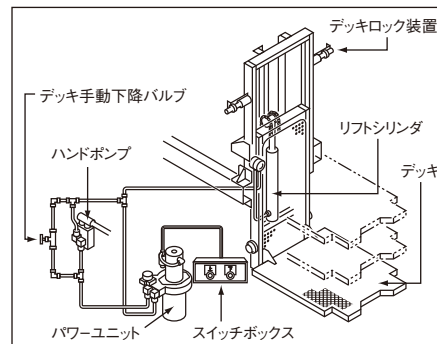

ホースカーリフト S型 >>>



ボデー内にホースカーを2台積載可能なホースカーリフトS型。リフトは後部格納式のため、走行時の安心感に貢献します。また、バッテリートラブル等の緊急時でもデッキを昇降できる、ハンドポンプと手動下降バルブを備えています。

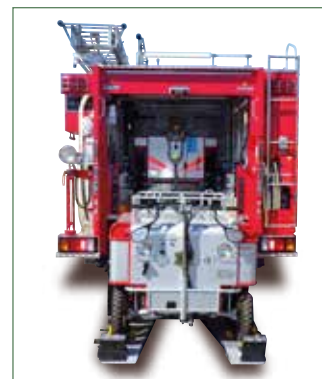
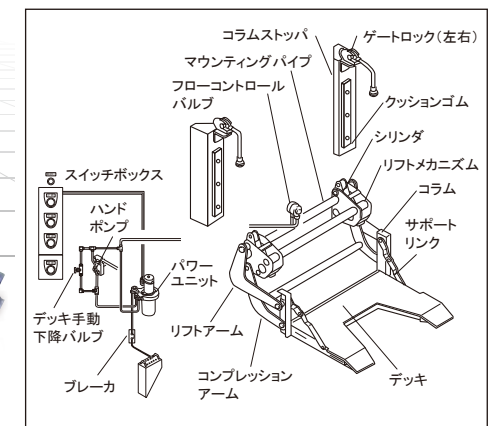

使用状態

格納状態

架装形式	極東 S601-Z1SKT2
最大リフト荷重	450kg(最大運搬荷重350kg)
最大揚程	920mm
昇降時間	約10秒
安全装置	急速落下防止装置、ブレーカ
ユニット重量	約180kg

ホースカーリフトV型(オートロック式) >>>



ホースカーリフトV型の操作を全て自動化し、現場到着後の素早い対応を可能にします。下降押ボタンスイッチを押すと、ホースカーが下降し、接地した時点でホースカーを引き出せます。また、オプションでホースカー上部に荷物用ボックスを設置、ボックスと同時に昇降するタイプや、作動状態を音声で知らせるボイスアラームもあります。

架装形式	極東 ML05-40
最大リフト荷重	450kg
最大揚程	600mm
昇降時間	約4~8秒
安全装置	急速落下防止装置、ブレーカ
ユニット重量	約240kg

ホースカーリフトV型(2台積) >>>

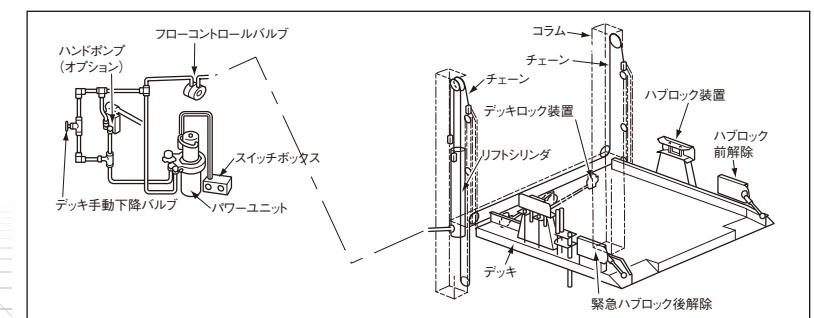

H型コラムなので、ホースカーを2台積載できます。1台はボデーの中に格納し、もう1台はホースカーのデッキ上に載せて走行。火災現場で下降、接地と同時にホースカーが引き出せ、消火活動のスピードアップが計れます。



架装形式	極東 ML05-42
最大リフト荷重	450kg(最大運搬荷重350kg)
最大揚程	950mm
昇降時間	約10秒
安全装置	急速落下防止装置、ブレーカ
ユニット重量	約250kg

現場のフットワークを高める

ホースカーリフト ST200型 >>>

ここが
変わった!

リフト能力の強化により、
電動式ホースカーにも対応できるようになりました。

カー式ホースカーを回転させて格納するホースカーリフト。ホースカーの脱着が簡単で、現場到着後の素早い対応を可能にします。また、ホースカーを降ろした後、デッキをもどすとステップのかわりになるので作業の邪魔になることはありません。



ホースカーを取り外せば
ステップに!!

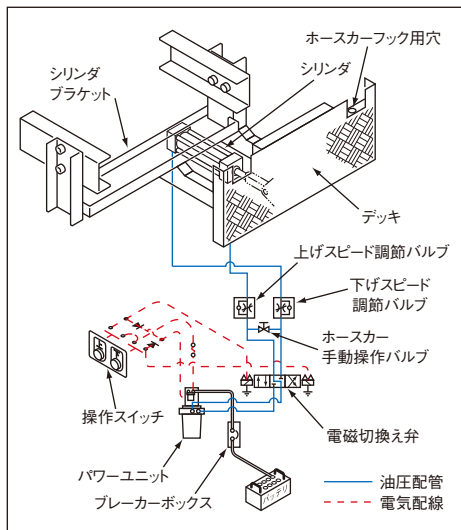

降ろす

格納



架装形式	極東 ML02-11ST
最大リフト荷重	200kg
昇降時間	上昇約10秒 下降約5秒(調整可能)
安全装置	急速落下防止装置、ブレーカ
ユニット重量	約85kg

ラダーリフト SⅢE型 >>>

梯子を車体の上部に格納できるラダーリフトSⅢE型。上部に格納する事で収納スペースをより確保し多くの機材を積み込み、能率的な対応が図れます。

手動式(ガスダンパー式)と異なる特長 >>>

- ① 押ボタンスイッチひとつで梯子の昇降とロックが可能。
- ② 電動モータ採用により作動油が不要。
- ③ 作動状態を音声で知らせるボイスアラームを標準装備。



梯子格納



梯子下降

架装形式	極東 ML01-11SⅢE
最大リフト荷重	45kg
昇降時間	上昇約10秒、下降約8秒
安全装置	過負荷自動停止、ブレーカ
ユニット重量	約110kg

よりの確に、火元に近く 水槽車

水槽車 >>>

5,000ℓ

10,000ℓ



タンクローリを年間1000台以上製作する当社が提案する水槽車は、蓄積された様々なデータをもとに走行性・機動性に優れた商品をご提供致します。

ロボット搬送車 >>>



石油コンビナート火災やタイヤ工場火災などで活躍する、消火ロボットを運ぶロボット搬送車。現場到着後、荷台を路面に降ろすことでロボットが走行しやすい構造になっています。

架装形式	極東 JM04-40
最大リフト荷重	7,100kg
最大傾斜角度*	約14°

*印の数値は架装シャシにより異なります。

さまざまな現場状況に対応する

資材運搬車 (フックロール®・グランデッカー®)

フックロール(アーム式脱着ボデー車) >>>

資機材を収納したコンテナを運ぶアーム式脱着ボデー車。状況に応じてコンテナを積み替え・運搬できます。NBC災害など様々な災害に対応できる次世代向けの災害対策車両です。

4トン



7トン



10トン



架装シャシ	4トン	7トン	10トン
架装形式	極東 JM04-55	極東 JM07-51	極東 JM11-51
最大リフト荷重	4,000kg	7,000kg	10,000kg
最大傾斜角度	約26°	約27°	約33°
昇降時間	降ろし約19秒 積込約18秒	降ろし約27秒 積込約21秒	降ろし約60秒 積込約47秒
最大積載量	4,000kg [※]	7,000kg [※]	10,000kg [※]

※最大積載量は弊社脱着ボデー車標準仕様の数値です。機装品、オプション仕様により最大積載量は異なります。詳細は弊社営業担当までお問い合わせください。

グランデッカー(スライド式脱着ボデー車) >>>

長いボデー(最長6m)を緩やかな傾斜角度で脱着できる機構のシステム車両。1台のキャリアと複数のボデーを組み合わせることで、いろいろな機能を持つ車としてご使用いただけます。



照明点灯イメージ
ボデーを搭載した状態で照明を点灯できます。



脱着の動作図



三面図

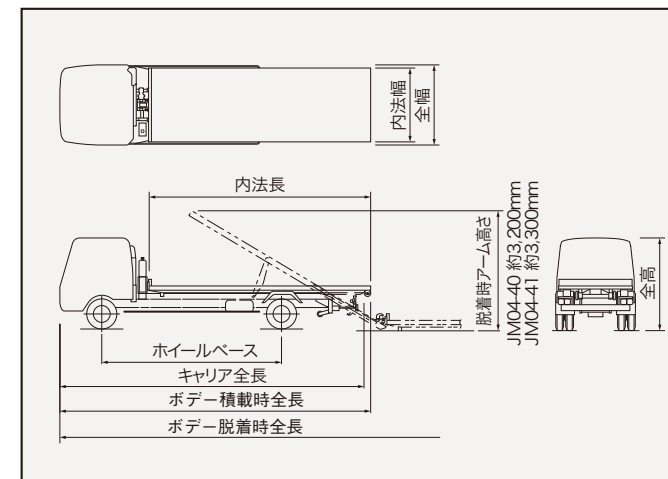

グランデッカーとフックロールはここが違う (ボデー長さ・最大傾斜角度の比較)

●ボデー長さはフックロールの

約1.6倍



●最大傾斜角度はフックロールの

約1/2倍



さまざまな用途のボデーをご提案します。

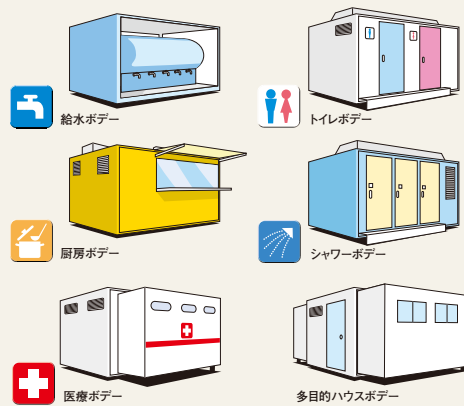

主要諸元

架装形式	JM04-40	JM04-41	
キャリア	全長(mm)	約8,250	約7,550
	全幅(mm)	約2,170	約2,170
	全高(mm)	約2,500	約2,500
	ホイールベース(mm)	約4,800	約4,200
	最大積載(kg)	約3,600(〜約6,800)	約3,600(〜約6,800)
	脱着角度(°)	約12	約13
ボデー	脱着積込時間(秒)	約32	約29
	降ろし時間(秒)	約34	約31
ボデー積載時	ボデー脱着時全長(mm)	約15,000	約13,500
	ボデー積載時全長(mm)	約8,500	約7,550
形状	フラットデッキ		
ボデー	内法長(mm)	6,000	5,000
	内法幅(mm)	1,900	1,900
	重量(kg)	約790	約760
架装シャシ	4トン車級〜7トン車級		

※()内の数値は架装シャシ7トン車級の数値です。