

ワイドな投入口でラクラク積み込み！実積載量も大幅アップ！ ごみ収集車「プレスパック ダンボール専用車」を新発売

極東開発工業株式会社（本社：兵庫県西宮市甲子園口6丁目1番45号 社長：筆谷 高明 特装車事業、環境事業、パーキング事業 等）は、プレス式ごみ収集車の新機種「プレスパック ダンボール専用車」を開発し、平成 22 年 8 月 9 日から発売いたします。

今回の新製品は、収集対象物をダンボールに限定したごみ収集車で、大型のダンボールにも対応できるように投入口を拡大し、積み込み性を向上しました。また、投入口の拡大とボデー容量のアップにより、実積載量が大幅にアップしました。プレスプレートの形状変更により効率的な積み込みを実現するとともに、ホップ底面をR形状とすることで、ダンボールの引っ掛かりも低減しました。

極東開発グループでは、今後も市場ニーズにあわせた製品を開発し、お客様の多様なニーズにお応えしてまいります。



「プレスパック ダンボール専用車」

「プレスパック ダンボール専用車」のポイント！

1. ワイドな投入口でラクラク積み込み！

収集対象物をダンボールに限定し、シリンダ等の機能部品の配置を変更したことにより、投入口幅が1,910mmに拡大（当社従来比 +200mm）しました。これにより大型のダンボールの積み込みも容易になりました。



2. 積載量も大幅アップ！

ディスチャージシリンダ（排出板用のシリンダ）の配置を変更することで、ボデー長が従来よりも長くなりました。これによりボデー容量が10.9m³（当社従来比 +0.7m³）になりました。容量アップに加えて、投入口幅の拡大によりボデーの隅々まで積載できるようになり、実積載量が約15%アップしました。

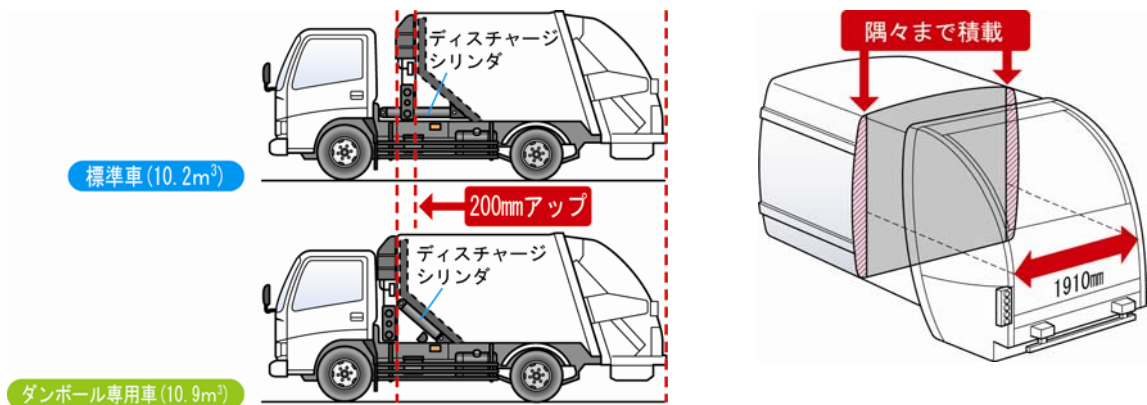

3. 効率的に圧縮！

新しい形状のプレスプレート裏刃を採用することで、ダンボールを効率的に圧縮できるようになりました。

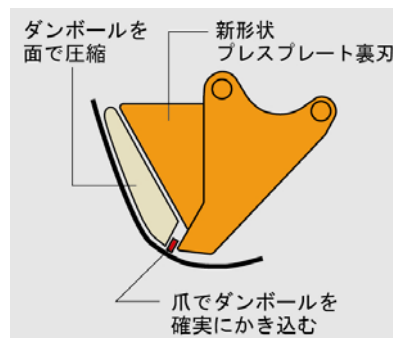

4. スムーズな積み込み作業

ホッパ底面をR形状にすることで、ダンボールの引っ掛かりを低減し、スムーズな積み込み作業を実現しました。

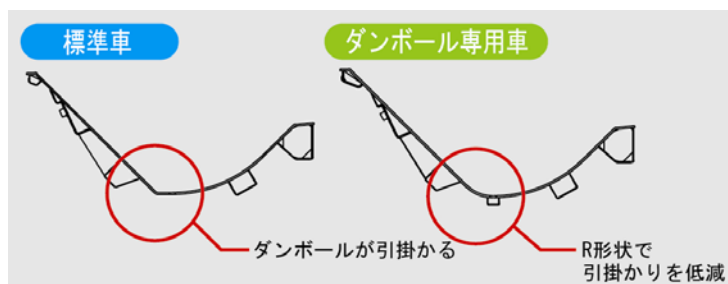

5. 販売価格

希望小売価格 590 万円（消費税込み。シャシ価格除く）

<<主要諸元>>

架装シャシ	5.5 トン車
架装型式	GB109-26-S
ボデー容積	10.9 m ³
ボデー内寸 長さ	3,795 mm
幅	2,055 mm
高さ	1,660 mm
投入口寸法 幅	1,910 mm
高さ	965 mm
積み込み時間	14～15 秒
排出方式	排出板押出式
収集対象物	ダンボール

<広報お問合せ先>

極東開発工業株式会社 経営企画部
〒663-8545 兵庫県西宮市甲子園口 6-1-45
電話 (0798) 66-1500 F A X (0798) 66-8146
ホームページアドレス <http://www.kyokuto.com/>

※製品のご商談に関するお問い合わせにつきましては、お近くの営業所までご連絡いただきますようお願い申し上げます。