

# 改善箇所説明図

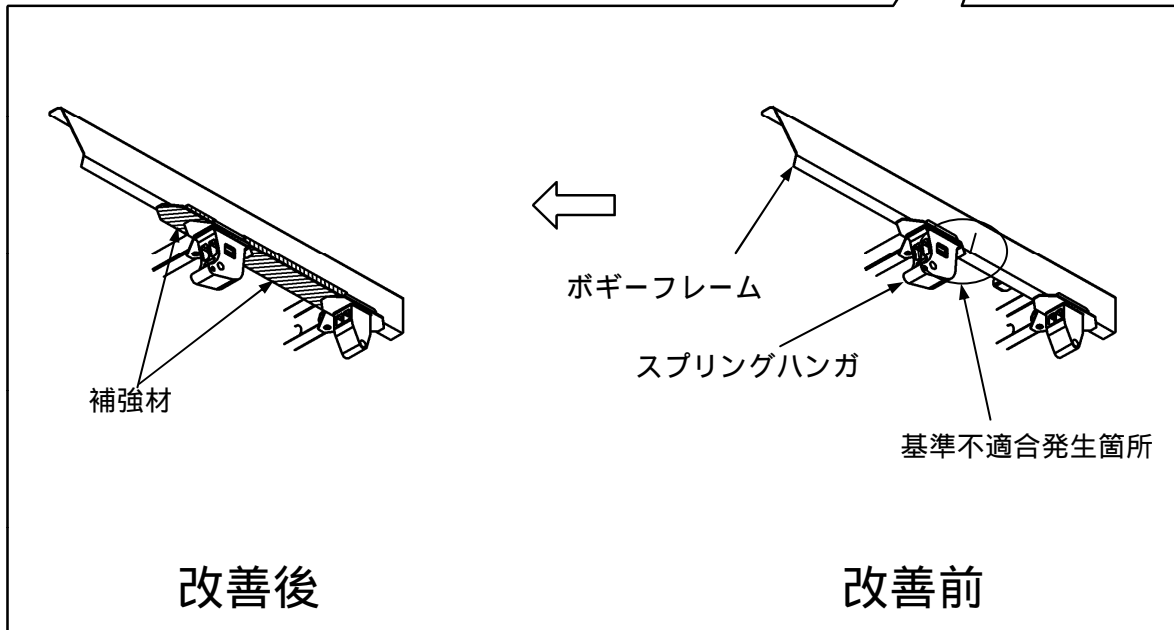
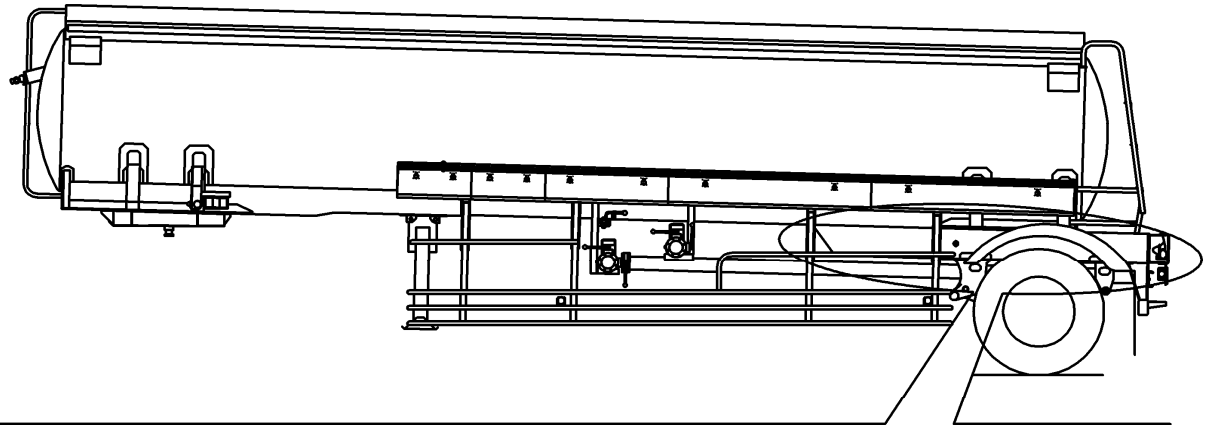

## 基準不適合の内容

1軸20kL石油運搬用アルミタンクセミトレーラにおいて、スプリングハンガ取付部の耐久性が不足しているため、走行時及び制動時の荷重の繰返しにより、ボギーフレームに亀裂が発生するものがある。

## 改善の内容

全車両、ボギーフレームに補強材を取り付ける。なお、ボギーフレームに亀裂が発生している場合は補修する。

## 識別方法

改善実施済車には、車台番号打刻位置付近にNo.2684のリコール対策済みステッカーを貼付する。