

土砂ダンプトレーラ

GVW36t

新発売

積載量の向上と
走行安定性の両立。

HARDOX

●
曲げ構造ボデー

●
専用段付トレーラ
段付フレーム



写真にはオプション仕様を含みます。
写真撮影用特別色や合成処理があります。



積載量を向上するために

HARDOXを採用し、曲げ構造のボデー形状としました。

走行安定性を向上するために

専用の段付トレーラ台車と段付フレーム構造を採用しました。

■ HARDOXを採用した曲げ構造ボデー



ボデー材質に高い硬度と韌性の2つを併せもち、多くの実績を誇る耐摩耗鋼板(HARDOX)を採用するとともに、曲げ構造のボデー形状とすることで、強度を保ちながらもスチフナなどの補強をなくし大幅な軽量化を実現しました。

■ 段付構造で低床化を実現



専用段付トレーラ台車と段付フレーム構造を採用することで大幅な低床化を実現し、走行安定性を向上しました。また、低床化を図ることでボデーの内法高を拡大することができ、十分な容積と積載量の確保も実現しています。

■ 滑らかな形状で排出性を向上



曲げ構造ボデーを採用することで、ボデー内側の形状も滑らかになり、排出性の向上を実現しています。

■ 主要諸元

車両総重量枠(保安基準ベース)		3軸 36トン
架装形式		KD30-69A
荷台寸法	長さ	7,750mm
	幅	2,200mm
	高さ	1,050mm
	荷台容積	17.5m ³
荷台板厚	デッキパネル	HARDOX450 t4.0
	サイドパネル	HARDOX450 t4.0
	フロントパネル	HARDOX450 t4.0
	テールゲートパネル	HARDOX450 t4.0
	メインフレーム	SS400 t6.0
	クロスメンバ	SS400 t4.5
ダンプ性能	上昇時間	約45秒
	下降時間	約35秒
	ホイスト形式	VE22-13
車両寸法	連結全長	約11,910mm
	最遠軸距	約9,050mm
	ホイールベース	6,510mm
	リヤオーバーハング	1,350mm
トラック(参考値)	ホイールベース	約3,150mm
	第5輪荷重	諸元 約11,500kg(油圧架装 約11,400kg)
	カブラ地上高	約1,210mm
	最大積載量	約27,500kg
	ダンプ角度	45度
	ダンプ時地上高	約8,100mm

■ 外観図

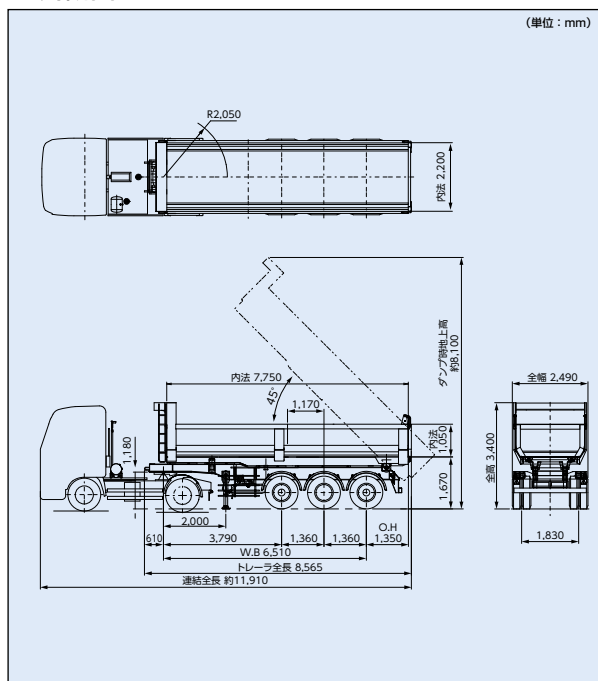

インターネットホームページもご利用いただけます。 <http://www.kyokuto.com/>

極東開発工業株式会社

本社 兵庫県西宮市甲子園口6-1-45 〒663-8545 TEL(0798)66-1000
 東京本部 東京都品川区東品川13-15-10 〒140-0002 TEL(03)5781-9821

北海道支店 TEL(011)251-5701
 札幌営業所 TEL(011)251-5701
 帯広営業所 TEL(0155)21-4373
 東北支店 TEL(022)236-6692
 仙台営業所 TEL(022)236-6692
 盛岡営業所 TEL(019)656-4300
 青森営業所 TEL(017)722-0745
 福島営業所 TEL(024)962-7222
 首都圏支店 TEL(03)5781-9825
 東京営業所 TEL(03)5781-9825
 多摩営業所 TEL(042)582-6150
 神奈川営業所 TEL(046)263-7000
 千葉営業所 TEL(043)234-3721
 北関東支店 TEL(048)668-7712

埼玉営業所 TEL(048)668-7712
 茨城営業所 TEL(029)227-5162
 高崎営業所 TEL(027)362-6485
 新潟営業所 TEL(025)244-9161
 長野営業所 TEL(0263)35-0073
 中部支店 TEL(0568)71-2231
 名古屋営業所 TEL(0568)71-2231
 静岡営業所 TEL(054)267-4100
 北陸営業所 TEL(076)263-6691
 富山営業所 TEL(076)443-6177
 三重営業所 TEL(059)384-3117
 関西支店 TEL(0798)66-1011
 大阪営業所 TEL(0798)66-1011
 兵庫営業所 TEL(0798)66-1011

京都営業所 TEL(075)662-1077
 中国支店 TEL(082)232-8358
 広島営業所 TEL(082)232-8358
 岡山営業所 TEL(086)232-7781
 山陰営業所 TEL(0852)53-0600
 四国営業所 TEL(087)815-0450
 松山営業所 TEL(089)913-8860
 九州支店 TEL(092)471-1001
 福岡営業所 TEL(092)471-1001
 熊本営業所 TEL(096)387-7255
 南九州営業所 TEL(099)253-5768
 沖縄営業所 TEL(098)879-6611

■ ご注意

- 法定積載量は厳守してください。
- 通行時の積載量は車両制限令を遵守してください。
- 特殊車両のため道路の通行には道路管理者から許可を得る必要があり、条件によっては使用に制限がある場合があります。

- 本カタログ掲載の内容は、改良のため予告なく変更することがあります。
- 諸元表に記載の最大積載量は、標準車の数値を示します。重量計測により変わる場合があります。
- 掲載の写真にはオプション仕様を装備している場合があります。
- 製品カラーは撮影条件及び印刷インキの都合上、実際の色とは多少異なって見える場合があります。
- ご使用にあたっては、添付の取扱説明書をよく読みのうえ、ご使用ください。
- 社名・商品名・ロゴ等は各社の商標、または登録商標です。
- このカタログは、2020年4月印刷のものです。